

VOLTERA

V-One Drill **User Manual**

## Italiano

### Sicurezza

L'accessorio per Trapano V-One è un utensile di precisione per l'elettronica di prototipazione, specificamente inteso come un add-in per estendere le funzionalità del Voltera V-a per consentire la perforazione di fori in substrati FR1.

Come con qualsiasi pezzo di attrezzature di precisione, la V-One e materiale di accompagnamento del e gli accessori devono essere maneggiati con cura. Si prega di rivedere la seguente documentazione per garantire un ambiente di lavoro sicuro e mantenere ottimali le prestazioni della macchina.

La V-One non è solo un ottimo strumento per l'esperto ingegnere elettrico, ma è anche un ottimo modo per insegnare l'elettronica. Non lasciare mai la V-One incustodita mentre è in uso, e supervisionare gli utenti giovani e inesperti per garantire un funzionamento sicuro.

Il Trapano V-One è per l'uso così com'è. Eventuali modifiche o uso improprio senza esplicita approvazione e direzione dalla Voltera invalida la garanzia e può potenzialmente danneggiare il dispositivo e causare danni fisici.

In caso di emergenza o prima di eseguire qualsiasi intervento di manutenzione, si prega di assicurare il cavo di alimentazione sia scollegato dalla Voltera V Uno e dall'accessorio del Trapano V-One.



#### Il Motore che gira

Il Trapano V-One, contiene parti taglienti che girano ad alta velocità durante il funzionamento. Assicurarsi sempre che il Trapano V-One sia correttamente montato sulla V-One prima di accenderlo. Non maneggiare il trapano V-One quando il motore gira, e attendere l'arresto del motore e il segnale de software immediatamente prima di maneggiare il Trapano V-One. Tenere le dita lontano dalle parti in movimento in ogni momento.



#### Indossare Gli Occhiali Di Protezione

Indossare Gli Occhiali Di Protezione durante tutto il tempo che si adopera il trapano V-One. Per proteggere gli occhi da particelle di sporcizia, detriti o altre materie espulse.



#### Strumenti Taglienti

Le punte fornite con il trapano V-One sono affilate. Quando le punte non sono in uso, rimuoverle dal trapano V-One e conservarle nella custodia fornita per evitare danni all'apparecchiatura e lesioni accidentali.



#### Pericolo di polvere

La perforazione di alcuni materiali possono rilasciare particelle o sottoprodotti che sono dannosi se inalati. Per mitigare questo rischio, è possibile utilizzare solo il Voltera fornito per substrati FR1, e utilizzare un aspiratore o maschera antipolvere durante la foratura.

# Anatomia del trapano

## Davanti

1. Punta del trapano
2. Vite di regolazione
3. Motore

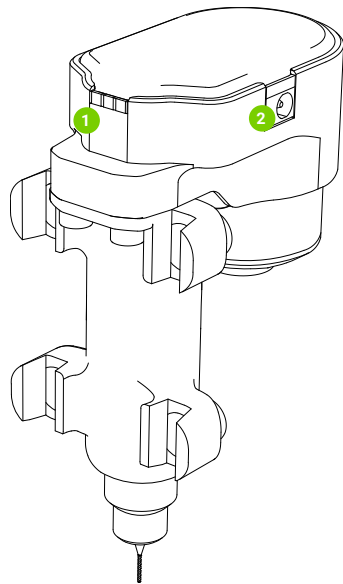
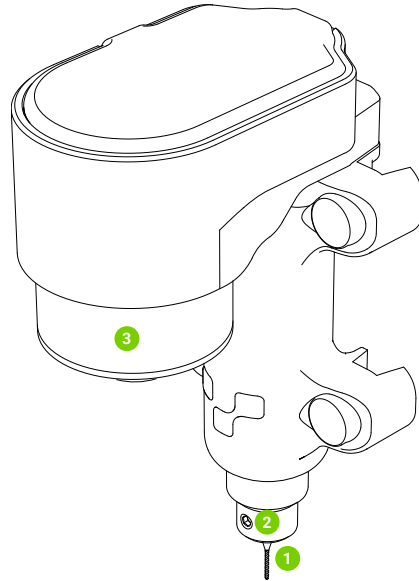

## Dietro

1. Cuscinetti di contatto
2. Ingresso di alimentazione

# Uso del trapano

## Segui Tutte le istruzioni del Software V-One

Il Voltera V-One e il Software Voltera V-One sono necessari per il funzionamento del Trapano V-One. Segui tutte le istruzioni e le istruzioni del software per un corretto utilizzo del Trapano V-One.

**Applicazione:** Visita [voltera.io/downloads](http://voltera.io/downloads) per scaricare l'applicazione del Software Voltera V-One.

## Impostazione del trapano

1. Rimuovi tutti gli elementi dalla scatola. Assicurarsi di conservare tutti gli imballaggi in caso il prodotto deva essere trasportato in futuro.
2. Collega il cavo di alimentazione fornito alla presa C14 sull'alimentatore, quindi a una presa con messa a terra.
3. Collega l'estremità femmina dell'adattatore jack DC da 2,1 a 1,7 mm al connettore maschio da 2,1 mm CC dell'alimentatore.
4. Assicurarsi che Voltera V-One sia alimentato e funzionante come descritto nel manuale Voltera V-One.
5. Quando richiesto dal software Voltera V-One, montare l'unità di perforazione V-One sul Voltera V-One come indicato e collegare l'estremità maschio dell'adattatore al jack femmina del cilindro sulla perforatrice V-One.
6. Assicurarsi che i due LED sulla parte superiore del trapano V-One siano illuminati e che la sequenza di avvio udibile sia stata completata.

## Montare la Strato Sacrificale

Il Trapano V-One è fornito di uno strato sacrificale: Un grande substrato FR1 con 2 slot su entrambi i lati. Deve essere montato direttamente sulla piattaforma di stampa per proteggerlo da eventuali danni durante il funzionamento.

1. Montare lo strato sacrificale sulla piattaforma di stampa
2. Montare il supporto di stampa e fissarlo con le viti a testa piatta da 10 mm e i morsetti ricevuti con V-One.

## Sostituire Le Punte del trapano

Per rimuovere o inserire una punta, utilizzare la chiave a brugola da 1,5 mm in dotazione per allentare la vite di fermo sul mandrino del trapano.

- Per rimuovere una punta, tirare delicatamente la punta del trapano fino a farlo scivolare libero dal mandrino. Ispezionare e conservare la punta in modo appropriato.
- Per inserire una punta, far scorrere delicatamente la punta del trapano nel mandrino fino a quando l'albero rettilineo non è più visibile. Stringere la vite di fermo con la chiave a brugola.

#### Per cambiare la punta del trapano

1. Chiave a brugola da 1,5 mm
2. 1/8" Punta da trapano
3. Imposta la vite

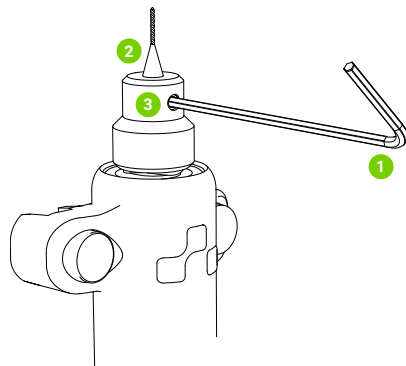

### Rimozione del trapano

1. Verificare che tutti i tipi di foratura sono stati completati e che il Trapano V-One è fermo.
2. Scollegare il cavo dell'adattatore CC dal trapano V-One.
3. Rimuovere il trapano dal V-One.
4. Rimuovere eventuali punte dal trapano V-One prima di riporlo.

### Punte da trapano di terze parti

La punta V-One è stata fabbricata con tolleranze molto strette per l'alta precisione.

L'uso di punte da trapano di terzi non è raccomandato in quanto possono essere fabbricati con tolleranze più ampie. Tali punte possono non inserirsi nel mandrino o non possono essere rimosse dopo l'inserimento.

**Nota:** non forzare le punte nel mandrino.

## Mantenimento

### Ispezionare i trapani prima dell'uso

Le Punte da trapano potrebbero rompersi se non maneggiate correttamente o diventare opache con l'uso. Assicurarsi che le punte non siano danneggiate prima di utilizzarle e ispezionare le punte prima di riporle.

### Pulizia

Durante l'operazione, il trapano V-One genererà detriti di polvere. Questi detriti devono essere puliti dopo aver completato la perforazione utilizzando un estrattore di polvere.

### Cavo Di Alimentazione Di Ricambio

Il Cavo di alimentazione di ricambio dipende da standard elettrici utilizzati dal paese e la località.

<b>Tensione di rete</b>	100-120 VAC	200-240 VAC
<b>Lunghezza</b>	>=1.8m	
<b>Valutazioni</b>	>250V, >1A	
<b>Cessazione</b>	C14 al Plug Tipo B	C14 al Plug tipo F

## Specifiche Tecniche del Trapano V-One

**Disclaimer:** Voltera si riserva il diritto di modificare o aggiornare le seguenti specifiche in qualsiasi momento senza preavviso. Si prega di visitare il [www.voltera.io](http://www.voltera.io) o di contatto [support@voltera.io](mailto:support@voltera.io) per informazioni più aggiornata al riguardo.

### Hardware

<b>Velocità Massima</b>	13000 RPM	
<b>Massima Lunghezza Della Punta</b>	38.1mm	1.5"
<b>Diametro massimo della punta del trapano</b>	2mm	0.078"
<b>Dimensioni massime</b>	84 x 39 x 59 mm	3.3 x 1.4 x 2.3 in
<b>Peso</b>	120g	0.26lb
<b>Condizioni ambientali</b>		
Temperatura di esercizio	15 - 30° C	59 - 86°F
Altitudine massima	2000m	1.24 miles
Umidità relativa	80%	
Grado di inquinamento	2	
<b>Requisiti di alimentazione</b>	100 - 240 VAC, 50/60 HZ	
	25 W DC, 12V, 2.08 A	
<b>Altro equipaggiamento</b>	Il Voltera V-One è necessario per utilizzare il trapano V-One	

## Materiali di consumo e accessori

Gli articoli sottostanti sono i materiali di consumo compatibili per V-One Drill, forniti da Voltera. Visitare [voltera.io/store](http://voltera.io/store) per visualizzare o acquistare altri materiali di consumo.

- Substrati FR1 2x3
- substrati FR1 3x4
- Strato sacrificale
- Rivetti PCB
- Punte da trapano per circuito stampato 1/8"

Gli articoli seguenti sono gli accessori compatibili per il trapano V-One. Devono essere utilizzati solo gli accessori forniti da Voltera, che soddisfano le specifiche Voltera. In caso di accessori persi, contattare [support@voltera.io](mailto:support@voltera.io)

- Adattatore jack da 2,1 a 1,7 mm
- Chiave a brugola da 1,5 mm
- Viti a testa piatta M3x10
- Strumento rivetto

For consumables and replacement parts, please contact our sales team or visit our online store:

[sales@voltera.io](mailto:sales@voltera.io)

+1 88-381-3332 Ext. 1

[voltera.io/store](https://voltera.io/store)

For technical assistance, please reach out to our technical support team:

[support@voltera.io](mailto:support@voltera.io)

+1 88-381-3332 Ext. 2

[voltera.io/support](https://voltera.io/support)

**Voltera**

180 Northfield Dr W, Suite 2

Waterloo, ON, Canada, N2L 0C7

